

New

トラック・バス  
ATメンテナンス

ATフルードBUSINESS



トラック・バス用ATフルードチェンジャー

# T-MAX1100CV

トラック・バスのために設計。  
メンテナンス革命。

## OUR MIND

ATの性能最大限発揮・維持

走行・燃費・耐久性能

トラブル未然防止

1台当りの整備売上拡大

フルードの使用量が多い

利益率が高い

社会、人への貢献

運行・乗客の安全を確保

燃費基準の維持



飛躍的に進化した作業性  
感動的。



オイルドレーン一体構造

フルード排出量自動計量・記憶

ワンタッチで同量分の新油注入。

エレメント交換にも対応。

選べる自動フルード交換モード  
トラック、バス、コンピューターも。



3モード自動フルード交換システム

- ①全自動 : 日野ポンチョ 等
- ②オーバーフロー : トヨタハイエース 等
- ③HYBRIDドレン : いすゞエルガ 等



パフォーマンス

# すべては、効率化を図るために。

## 自動化

近年トラック・バスもATの需要が高まり、それぞれの車種のATフルード交換にかかるプロセスを検証。自動車メンテナンス業界が抱える課題、人・メンテナンス方法・時間。トランスミッションメンテナンス専門メーカーとして、私たちにできることを追求。それは自動化、驚くスピードで流れるような速さでATフルード交換が進みます。

## T-MAX1100CVと、これまでの作業を比較。

作業時間（作業手順・作業効率・作業品質）

### 3モードフルード交換システムの、より高速なフルード交換のパフォーマンス。

モード1

全自動

[レベルゲージ付] いすゞ エルフ・トヨタ ダイナ・日野 ポンチョ

日野 ポンチョ

17分

とにかく速い、とにかく簡単、しかも高品質なオペレーション。

モード2

オーバーフロー

[レベルゲージ無] トヨタ ハイエース・日産 キャラバン

トヨタ ハイエース

25分

50分

冷間時も、暖機時も油温に左右されない、さらに適量に自動調整できる快進撃。

1/2に短縮

モード3

HYBRIDドレーン

[レベルゲージ付・無] いすゞ エルガ・日野 ポンチョ

いすゞ エルガ

30分

90分

フルード排出量も自動計量、新油注入も自動、高速なパフォーマンス。

1/3に短縮

## 仕様

トラック・バス用ATフルードチェンジャー T-MAX1100CV 型式：AMC-1100CV

機能	電源	AC100V (50 / 60Hz)
	モーター	55Wコンデンサー運転型 (定格30分)
	ポンプ	トロコイド式ポンプ 2~4ℓ/分 (油温により異なる)
	交換方式	①循環全自動式 ②手動式 ③オイルドレン油量計測システム
	計測方法	重量センサー方式
	制御方式	マイコン制御方式
	タンク	新油ペール缶 [20ℓ]、ポリエチレン廃油タンク [20ℓ]、サブタンク [0.3ℓ]
	給排ホース	9.5Φ×15Φ×1.8m
表示	表示	デジタル表示：設定量ℓ・新油量ℓ・廃油量ℓ・エラーコード・ステージガイド
操作部		チェックセンサー不純物・汚れ状態・油温 LED表示：チェックセンサーモニター・温度センサーモニター・作業状態・アラーム表示
	操作部	電源スイッチ・AT/CVT/HYBRIDセレクトスイッチ・交換モード切替スイッチ・設定量 スイッチ・スタートスイッチ・新油給油スイッチ・新油補充スイッチ・廃油抜取スイッチ 廃油排出スイッチ・確認スイッチ・ストップスイッチ・リセットスイッチ
外形寸法	寸法/質量	奥行430mm × 幅610mm × 高さ1,050~1,300mm (伸縮式)
質量		約60kg (機器本体)

■寸法図 単位：mm

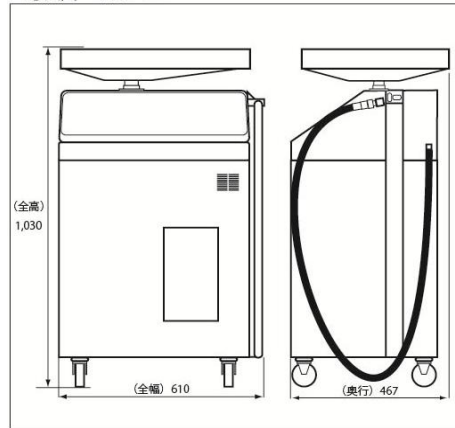

## 株式会社 アルティア

札幌支店 〒007-0803 北海道札幌市東区東苗穂三条3-1-81  
仙台支店 〒983-0034 宮城県仙台市宮城野区扇町3-2-15  
首都圏支店 〒104-6206 東京都中央区晴海1-8-12 晴海トリトンスクエアZ 6階  
関東信越支店 〒104-6206 東京都中央区晴海1-8-12 晴海トリトンスクエアZ 6階  
名古屋支店 〒465-0035 愛知県名古屋市中区東区豊が丘2番地

TEL: 011-786-2010  
TEL: 022-783-3810  
TEL: 03-6777-0331  
TEL: 03-6777-0334  
TEL: 052-775-4010

大阪支店 〒556-0021 大阪府大阪市浪速区幸町3-7-11  
広島支店 〒733-0842 広島県広島市西区井口5-25-21  
福岡支店 〒812-0007 福岡県福岡市博多区東比恵3-6-1  
機工営業部 〒104-6206 東京都中央区晴海1-8-12 晴海トリトンスクエアZ 6階  
海外営業部 〒104-6206 東京都中央区晴海1-8-12 晴海トリトンスクエアZ 6階

TEL: 06-7708-8820  
TEL: 082-277-2340  
TEL: 092-411-5351  
TEL: 03-6777-0038  
TEL: 03-6777-0065

